

Treuil Warn ZEON 12



WAC000E

Application: Halage / Motorisation: Électrique

LE TREUIL ÉLECTRIQUE ADAPTÉ À TOUTES LES SITUATIONS

TWAD0187

Garantie 3 ans



■ Caractéristiques standard:

- Effort 1^{er} couche 5 440 daN.
- Moteur électrique 12V.
- Réduction à trains planétaires $i=216/1$.
- Décrabotable par levier tournant.
- Boîtier relais amovible.
- Indice Protection IP68
- Protection Anticorrosion 408HBS.
- Finition laque epoxy noire.
- Entraxe de fixation: 254 x 114,3 mm.
- Poids: 44 kg.

■ Performance effort/couche:

Couche	Effort (daN)	Enroulement en m
1	5 440	6,6
2	4 488	14,6
3	3 682	24,0
4	3 322	-

■ Performance effort/vitesse en 1^{re} couche:

Effort (daN)	Vitesse (m/mm)
0	8,6
910	4,3
1 810	2,8
2 720	2,4

■ Caractéristiques techniques:

Modèle	ZEON 12
Diamètre du tambour	80 mm
Diamètre du câble	9,5 mm
Longueur du tambour	229 mm
Diamètre des flasques	160 mm

■ Livré avec:

- Câble 24 m Ø 9,5 mm.
- Télécommande de 3,7 m avec poignée caoutchouc+interrupteur (marche/arrière).
- Guide-câble à rouleaux omnidirectionnel.
- Boulonnerie.

■ Options:

- Platine de fixation Réf.: ACTF0148.
- Kit de repositionnement du boîtier relais: Support fixation boîte relais Réf.: PDRC0073. Kit connexion court: 0,79 m Réf.: PDRC0072. Kit connexion long: 1,98 m Réf.: PDRC0071.

■ Intensité :

	ZEON 12
En charge	438A
vide	50A



Treuil Warn ZEON 12



WAC090E

Application: Halage / Motorisation: Électrique

LE TREUIL ÉLECTRIQUE ADAPTÉ À TOUTES LES SITUATIONS

OPTIONS:



Version corde synthétique

ACTC0236

ACTC0237

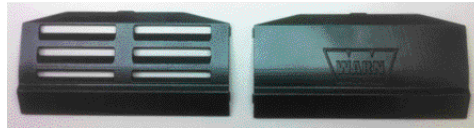

Protège-câbles: ventilé ou plein



Protège-câble

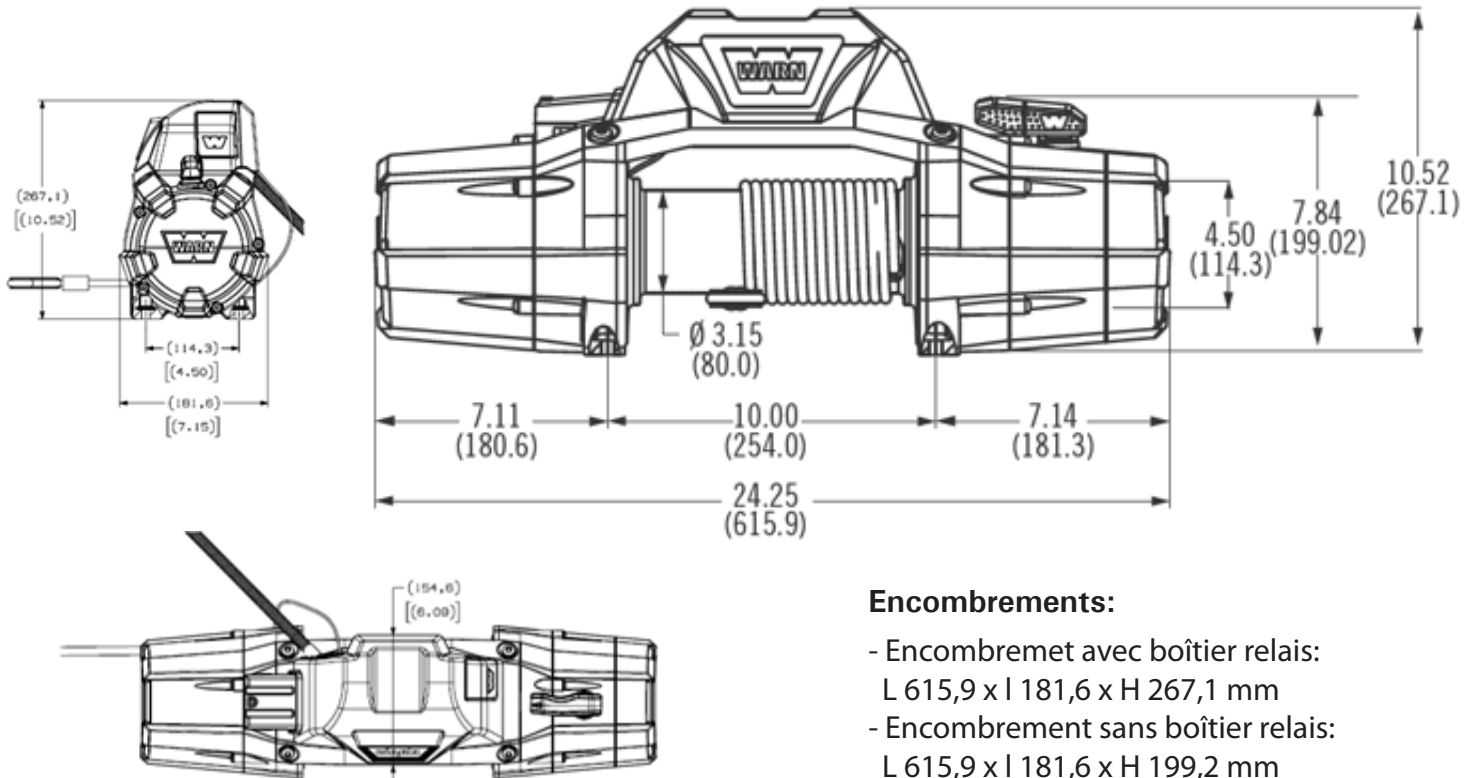

Encombrements:

- Encombremet avec boîtier relais: L 615,9 x l 181,6 x H 267,1 mm
- Encombremet sans boîtier relais: L 615,9 x l 181,6 x H 199,2 mm

■ Applications:

